

SCHNEEPFLUG

FKU-440 **NEU**

Serie FKU - für effektiven Winterdienst im urbanen Bereich - zwei $\pm 90^\circ$ schwenkbare Seitenklappen ermöglichen den flexiblen Einsatz in verschiedensten Räumstellungen (Seiten-, U- und S-Stellung) - speziell auch für Parkplätze, Betriebsflächen, Siedlungsstraßen etc.



Bauart	3-scharig
Eignung	Für Traktoren und Unimog
Anbauart	Dreipunktanbau Kat. 1 & Kat. 2

SERIENAUSFÜHRUNG

- ▶ Dreipunktanbau an Fronthydraulik
- ▶ Hydraulische Seitenverstellung $\pm 30^\circ$ mit Überlastsicherung
- ▶ Gleitteller
- ▶ Abstellstütze
- ▶ Spezial-Stahlschürfmesser
- ▶ Warnflaggen
- ▶ LED-Pflugbeleuchtung
- ▶ Pulverbeschichtung
- ▶ 15° Anstellwinkel der Schürfleiste
- ▶ gefederte Schürfleisten als Anfahrerschutz
- ▶ Elektrisches Bedienpult zur Steuerung, dadurch nur 1x DW erforderlich (Umschaltventile montiert am Schneepflug)
- ▶ Seitenklappen mit Überlastsicherung (Ventile)

ZUSATZAUSRÜSTUNG

- ▶ Schneeblende Gummi

SCHNEEPFLUG

FKU-440 **NEU**

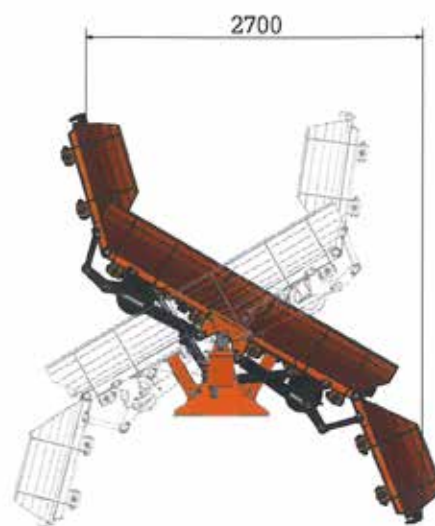
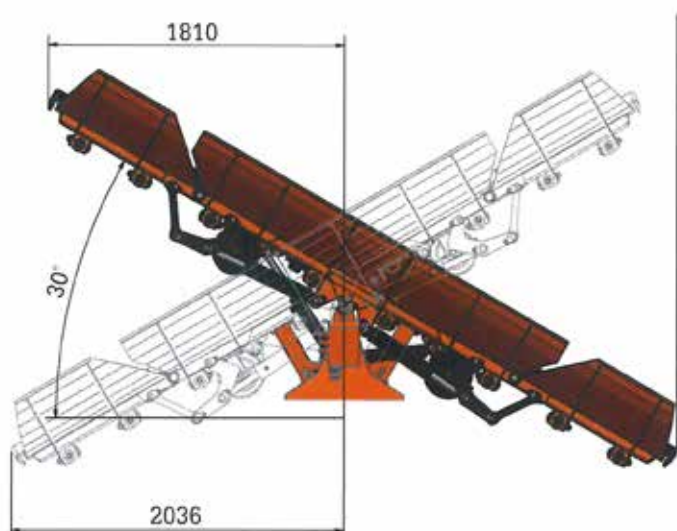
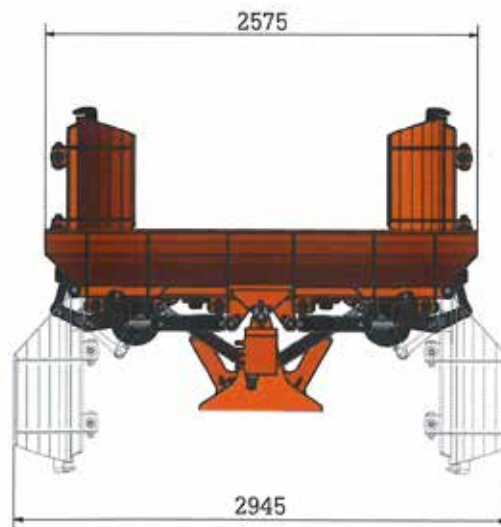
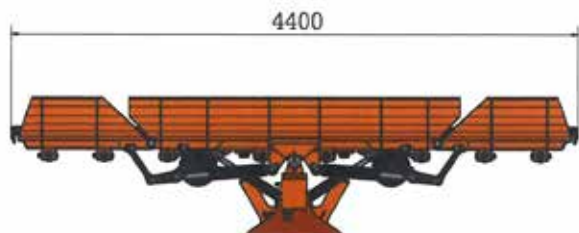

FKU-440

Gesamtbreite max.	4400 mm
Räumbreite bei 30° Schrägstellung	3850 mm
Räumbreite bei U-Stellung	2575 mm
Räumbreite bei S-Stellung (30° Schrägstellung)	2700 mm
Breite Außenscharen (links + rechts)	2 x 970 mm
Schwenkbereich der Außenscharen	± 90°
Scharhöhe Mitte/Seite	1060 mm
Pflugscharen-Anzahl	3 Stk.
Gewicht	1110 kg



www.hydrac.com - Tel. +43-7259-6000-0 - office@hydrac.com

HYDRAC Pühringer GmbH&CoKG, Primitstraße 4, AT-4523 Neuzeug/Sierning
 Änderungen, Druck- und Satzfehler vorbehalten.
 40500546 - 20190509 © HYDRAC

50
 JAHRE QUALITÄT
 1966-2016